

# NAVODILA

---



---

**Aparat za sladkorno peno**

# Vsebina

---

1. Opis aparata .....	1
2. Naziv delov (glejte dodatno stran) .....	2
3. Tehnični podatki .....	2
4. Varnostna navodila .....	2, 3, 4, 5, 6
5. Razpakiranje in postavitve .....	6
6. Rokovanje .....	7,8
7. Čiščenje .....	8,9
8. Motnje in njihova odstranitev .....	10
9. Odlaganje odpadkov .....	11
10. Garancija .....	12

Navodila za uporabo vsebujejo pomembna navodila za varnost, uporabo in odstranjevanje.

Pred prvo uporabo se dobro seznanite z vsemi navodili za uporabo in varnostnimi opozorili. Izdelek uporabljajte samo v skladu z opisi in samo za navedena področja uporabe.

## 1. Opis stroja

---

### 1.1 Namen uporabe

S strojem lahko izdelujete sladkorno peno. Sladkorna pena se izdeluje iz mletega sladkorja. Stroj lahko uporabljate samo v suhih prostorih. Uporaba stroja na prostem ali vlažnih prostorih ni dovoljena. Primerno za uporabo v zasebnih gospodinjstvih, za uporabo v gospodarstvu ni primeren.

### 1.2 Obseg dobave

1. aparat za izdelavo sladkorne pene, katerega sestavljajo:

- 1. podstavek
- 1. lovilna posoda
- 1. karamelizator
- 1. zaščita proti škropljenju
- 1. merilna žlica
- 10. lesenih palč
- 1. navodila

### 1.3 Oznake na stroju

Simbol označuje vroč element pri aparatu.



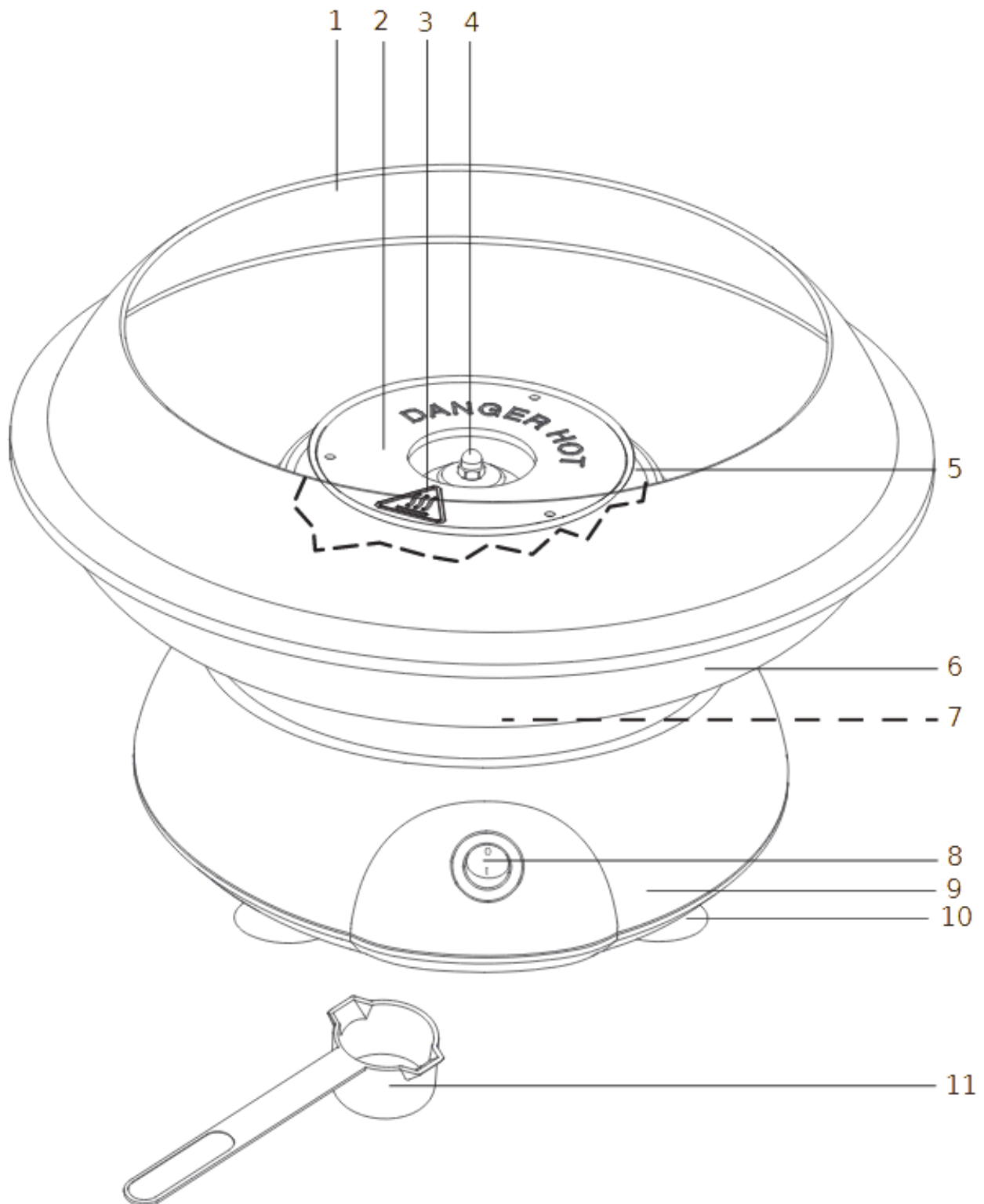

## 2. Naziv delov

---

- |   |                             |
|---|-----------------------------|
| 1. ščitnik pred brizganjem                      | 6. lovilna posoda           |
| 2. karamelizator                                | 7. zapirala                 |
| 3. opozorilni simbol<br>»pozor, vroče površine« | 8. vklopno/izklopno stikalo |
| 4. pogonska gred                                | 9. podstavek                |
| 5. grelni element                               | 10. nogice                  |
|   | 11. merilna žlica           |

## 3. Tehnični podatki

---

Napajanje z napetostjo:: 220 - 240 V / 50 Hz  
Moč: 400 Watt  
Zaščitni razred: I



## 4. Varnostna navodila

---

### 4.1 Razlaga pojmov

V teh navodilih za uporabo boste našli naslednje signalne pojme:

**Opozorilo!**

Veliko tveganje, neupoštevanje opozorila lahko povzroči nevarnost telesnih poškodb ali življenjsko nevarnost.

### 4.2 Splošna opozorila

Pred uporabo naprave skrbno preberite navodila za uporabo. Navodila so sestavni del aparata in morajo biti vedno na voljo.

Stroj lahko uporabljamo samo v namen, ki je opisan v navodilih.

Preverite če se zahtevana omrežna napetost, ujema z vašo omrežno napetostjo.

Aparat lahko uporabljajo otroci starejši od 8. leta starosti in osebe z zmanjšanimi fizičnimi, čustvenimi ali duševnimi sposobnostmi (oz. tisti s pomanjkanjem izkušenj in/ali znanja).

če so pod nadzorom oz. so ustrezno poučeni z načinom uporabe naprave

in so razumeli, kakšne so možne nevarnosti pri uporabi naprave.

Otroci se ne smejo igrati z napravo.

- Otroci lahko čistijo napravo in izvajajo vzdrževalna dela samo, če so starejši od 8 let in so pod nadzorom.

- Otrokom, ki so mlajši od 8 let, preprečite dostop do naprave in napajalnega kabla.

- Upoštevajte dejstvo, da vsaka zahteva glede garancije in jamstva ugasne, če boste uporabljali dele pribora, ki jih navodila ne priporočajo ali če pri popravilu niso bili uporabljeni originalni nadomestni deli. To velja tudi za popravila, ki jih opravijo nekvalificirane osebe.

Kontaktni podatek za »Servisni center« je na voljo spodaj.

- Pri morebitnih motnjah delovanja v garancijskem roku lahko stroj popravi samo naš servisni center. V nasprotnem primeru vsi garancijski zahtevki ugasnejo.

**Servisni center:**

E-Mail: [info@2digit.eu](mailto:info@2digit.eu)

### 4.3 Zaščita proti električnemu udaru

Opozorilo! Spodaj navedena varnostna opozorila vas bodo zaščitila proti električnemu udaru.

- Stroj lahko priključite samo na vtičnico z zaščitnim kontaktom. Od tega je namreč odvisna zaščita proti električnemu udaru.

- Če je naprava poškodovana, je v nobenem primeru ne uporabljajte.

Popraviti jo mora strokovno usposobljena oseba.

- V primeru poškodbe napajalnega kabla na napravi mora kabel zamenjati predstavnik proizvajalca ali druga strokovno usposobljena oseba, da preprečite morebitne nevarnosti.

- V podstavek 9 ne sme priti voda oziroma kakšne druge tekočine.

Zato:

- Stroja nikoli ne uporabljajte naprostem

- Podstavka 9 nikoli ne potaplajte v vodo

- Nikoli ne postavljajte na stroj polnih posod z vodo, vaz in podobnega

- Nikoli ne uporabljajte stroja v zelo vlažnem okolju

- Nikoli ne uporabljajte stroja v bližini pomivalnega korita, kopalne kadi, prhe ali plavalnega bazena. Vodni curki lahko pridejo v stroj. Če bi v stroj vseeno prišla tekočina, takoj izvlecite omrežni vtikač iz vtičnice, stroj pa naj popravi kvalificirana strokovna oseba.

- Če je podstavek priključen na električno omrežje ali če je stroj še vroč, ne segajte s prsti ali s kakšnim predmetom v notranjost podstavka 9.

- Nikoli se z vlažnimi rokami ne

dotikajte stroja, omrežnega kabla ali omrežnega vtikača.

- Omrežni kabel vedno izvlecite tako, da iztaknete vtikač. Nikoli ne vlecite za kabel. Pazite, da omrežni kabel ne bo prepognjen ali zmečkan.

- Zavarujte omrežni kabel pred vročimi površinami (na primer štedilnik).

- Če stroja dalj časa ne boste uporabljali, iztaknite vtikač iz vtičnice.

Samo v tem primeru bo stroj ločen od električne napetosti.

- Izogibajte se uporabi kablskih podaljškov. Uporaba je dovoljena le pod naslednjimi pogoji:

- Kablški podaljšek mora ustrezati jakosti toka stroja.

- Kablški podaljšek ne sme biti speljan »leteče«: onemogočeno mora biti spotikanje obenj, speljite pa ga tako, da ne bo dostopen otrokom.

- Kablški podaljšek ne sme biti poškodovan.

- Na omrežno vtičnico ne smejo biti priključeni nobeni drugi stroji, ker lahko pride do preobremenjenosti omrežja (prepovedana uporaba, večkratnih vtičnic!) Stroja ni dovoljeno uporabljati z zunanjo stikalno uro ali ločenim sistemom daljinskega vodenja, kot je npr. daljinsko vodena vtičnica.

#### 4.4 Zaščita pred poškodbami

Opozorilo! V izogib poškodbam upoštevajte naslednja navodila.

Pazite, da napajalni kabel ni napeljan tako, da bi se lahko ob njega kdo spotaknil, se vanj zapletel ali ga pohodil.

- Karamelizator 2 se zelo segreje in se zelo hitro vrti. Med delovanjem in v času ohlajanja se karamelizatorja 2 nikoli ne dotikajte s predmeti ali z rokami.
- Površine lahko močno segrejejo med delovanjem.
- V primeru menjave delov opreme ali pred približevanjem delom, ki se med delovanjem premikajo, izklopite napravo in izvlecite omrežni vtič.

#### 4.5 Zaščita pred požarom

Opozorilo! Glede na to, da stroj deluje z visokimi temperaturami, zaradi preprečevanja požara upoštevajte naslednja varnostna opozorila:

- Pazite, da v podstavek 9 ne pride sladkor. Sladkor lahko zagori in poškoduje stroj. Če bi se zgodilo, da pade sladkor v podstavek, postopajte v skladu z opisanim v poglavju »8. Motnje in njihova odstranitev«.

Zaradi preprečevanja pregrevanja stroja nikoli ne pokrivajte. Vedno pazite, da bo lahko zrak nemoteno vstopal in izstopal. V nasprotnem primeru lahko pride v stroju do zastajanja vročine. Stroj naj nikoli ne deluje nenadzorovano. Poškodbe se skoraj vedno napovejo z nastajanjem močnega vonja. V takem primeru takoj iztaknite vtikač in predajte stroj na pregled.

#### 4.6 Varnost vašega otroka

Opozorilo! Otroci pogosto ne morejo pravilno oceniti nevarnosti, kar lahko povzroči telesne poškodbe. Zato bodite pozorni na naslednje:

- Ta izdelek se lahko uporablja samo pod nadzorom odraslih oseb, kar bo preprečili, da bo se otroci igrali z njim.
- Skrbno pazite, da bo stroj vedno izven dosega otrok in da ga ne bodo mogli za kabel potegniti dol in se igrati z njim.
- Pazite, da embalažna folija ne bo škodovala otroku. Embalažne folije niso igrača.

## 4.7 Materialna škoda

Previdno! Za preprečitev materialne škode upoštevajte naslednje predpise.

- Stroj obvezno postavite na ravno, suho in nedrsečo površino, tako da se ne bo mogel prevrniti ali zdrsniti na tla.
- Sladkor lahko polnite v stroj samo, kadar karamelizator 2 miruje. Če boste sladkor polnili medtem, ko se karamelizator 2 vrti, bo sladkor letel naokrog in morda padel v podstavek 9.
- Če bi se zgodilo, da pade sladkor v podstavek 9, postopajte v skladu z opisanim v poglavju »8. Motnje in njihova odstranitev«

## 5. Razpakiranje in postavitve

---

Napotek: Stroj oziroma grelni elementi so ob dobavi rahlo naoljeni, zato se lahko pri prvi uporabi pojavita rahel dim in vonj. To ni škodljivo in po kratkem času izgine. Prosimo, da med tem delovanjem poskrbite za dobro zračenje.

1. Vzemite posamezne dele iz embalaže.
2. Preverite, če so dobavljeni vsi deli in če nimajo poškodb.
3. Pred prvo uporabo stroj temeljito očistite (glejte poglavje »7. Čiščenje«).
4. Lovilno posodo postavite na podstavek.
5. Obračajte lovilno posodo v protismeri urinih kazalcev, tako da lovilna posoda zaskoči v zapiralih.
6. Karamerlizator namestite na pogonsko gred.

Napotek: V pogonski gredi se nahaja prečni zatič. Prečni zatič mora zagrabit v spodnjo zarezo karamelizatorja.

7. Ščitnik proti brizganju namestite na lovilno posodo.
8. Stroj obvezno postavite na ravno, suho in nedrsečo površino, tako da se ne bo mogel prevrniti ali zdrsniti na tla.



### 6.1 Izdelava sladkorne pene

Opozorilo! Stroj lahko priključite samo na vtičnico z zaščitnim kontaktom. Od tega je namreč odvisna zaščita proti električnemu udaru.

- 1.** Omrežni vtič priključite v ustrezno omrežno vtičnico z varnostnim kontaktom (glejte poglavje » Tehnični podatki«).
- 2.** Z vklopno/izklopnim stikalom vklopite stroj za izdelavo sladkorne pene.
- 3.** Pustite, da stroj deluje približno 2 minuti in se tako segreje.
- 4.** Z vklopno/izklopnim stikalom izklopite stroj za izdelavo sladkorne pene.
- 5.** Počakajte, da se karamelizator ustavi.
- 6.** Merilno žlico napolnite s sladkorjem.
- 7.** Sladkor vstavite na sredino karamelizatorja

Napotek:

Karamelizatorja ne polnite prekomerno, ker bo odvečen sladkor zletel ven.

- 8.** Z vklopno/izklopnim stikalom ponovno vklopite stroj za izdelavo sladkorne pene.

V kratkem se na robu lovilne posode oblikujejo prva vlakna sladkorne pene.

- 9.** Napeljite leseno paličico (npr. paličico za nabodalo) v smeri urinega kazalca napravu za karameliziranje in jo pri tem vrtite med prsti.

- 10.** Takoj, ko se prva vlakna sladkorja prilepijo na leseno paličico:

- povlecite leseno paličico iz prestrezne posode,
- držite jo vodoravno nad napravo,
- leseno palčko pri tem neprekinjeno vrtite naprej,
- leseno palčko počasi pomikajte sem in tja, da sprejmete vsa sladkorna vlakna.

Takoj, ko se ne tvorijo nobena sladkorna vlakna več, je sladkor porabljen.

Napotek: Vaja dela mojstra! Z nekaj vaje bo rezultat vedno boljši. Bolj ko boste enakomerno in hitreje leseno paličico vrteli med prsti, bolj enakomeren in rahel bo rezultat.

- 11.** Za izdelavo naslednje sladkorne pene ponovno začnite s točko 4.

Napotek: Če želite sladkorno peno pobarvati, je v specializirani trgovini oz. na internetu na voljo poseben barvni aromatični prašek.

## 6.2 Zaključitev obratovanja

---

1. Z vklopno/izklopnim stikalom izklopite stroj za izdelavo sladkorne pene.
2. Počakajte, da se karamelizator ustavi.
3. Počakajte, da se naprava ohladi.
4. Odstranite lovilno posodo in postrgajte sladkor, ki se je nabral na robu posode.
5. Po uporabi stroj skrbno očistite (glejte poglavje » Čiščenje«).

## 6.3 Zaščita pred pregrevanjem

---

Naprava ima vgrajeno zaščito pred pregrevanjem. Takoj, ko postane temperatura previsoka in nastane nevarnost poškodbe, se naprava samodejno izklopi. V takem primeru takoj iztaknite vtikač in predajte stroj na pregled serviserju.

## 7. Čiščenje

---

Opozorilo! Za preprečitev nevarnosti udara električnega toka, telesne poškodbe ali poškodbe opreme:

- Pred vsakim čiščenjem iztaknite vtikač iz omrežne vtičnice.
- Počakajte, da se stroj pred čiščenjem ohladi.
- Nikoli ne potaplajte podstavka v vodo in ga zavarujte pred vodnimi brizgi in kapljami.

Previdno! Nikoli ne uporabljajte grobih ali jedkih čistil! Z njimi lahko poškodujete stroj.

### 7.1 Demontaža stroja

1. Iztaknite omrežni vtikač iz vtičnice.
2. Odstranite ščitnik proti brizganju.
3. V smeri navzgor izvlecite karamelizator.
4. Lovilno posodo obračajte v urini smeri in jo odstranite v smeri navzgor.

### 7.1 Demontaža stroja

1. Iztaknite omrežni vtikač iz vtičnice.
2. Odstranite ščitnik proti brizganju.
3. V smeri navzgor izvlecite karamelizator.
4. Lovilno posodo obračajte v urini smeri in jo odstranite v smeri navzgor.

### 7.3 Čiščenje karamelizatorja

Napotek: Karamelizator je treba očistiti po vsaki uporabi. Umazan karamelizator ne bo pravilno deloval.

1. Karamelizator ročno operite v topli vodi.

Previdno! Karamelizator ni primeren za pomivanje v pomivalnem stroju.

2. Pri trdovratni, zasušeni umazaniji naj se karamelizator približno 20 - 30 minut namaka v topli vodi. Vodi lahko dodate nekoliko blagega sredstva za pomivanje posode.

Napotek: V kotih karamelizatorja se pri tem nabira voda. Le-to je pred ponovno uporabo naprave potrebno odstraniti.

3. Karamelizator natančno iztresite.

4. Pred ponovno uporabo naprave počakajte, da se karamelizator povsem posuši.

### 7.4 Čiščenje pribora

Ščitnik pred brizganjem, lovilno posodo in merilno žlico ročno očistite v pomivalnem koritu. Ščitnik pred brizganjem in lovilno posodo lahko pomijete tudi v pomivalnem stroju.

V podstavek je prišla voda:

1. Takoj iztaknite omrežni vtikač iz vtičnice.
2. Podstavek obrnite okrog in pustite da nekaj časa deluje v prazno.
3. Stroj mora popraviti strokovno usposobljena oseba. Naslov servisne službe najdete v poglavju »Servisni center«.

V podstavek je prišel sladkor:

1. Takoj iztaknite omrežni vtikač iz vtičnice.
2. Ohladite stroj.
3. Odstranite karamelizator.
4. Podstavek obrnite okrog in stresite sladkor ven. Stroj lahko pri tem rahlo stresate.
5. Po potrebi odstranite zapečen sladkor z grelcev. Pri odstranjevanju bodite natančni.

Previdno! Nikoli ne uporabljajte grobih ali jedkih čistil ali kovinskih predmetov! V tem primeru bi lahko prišlo do poškodbe grelnih elementov.

Karamelizator se ne vrti:

Preverite, če je karamelizator pravilno nameščen (glejte poglavje »Razpakiranje in postavitve«).

Sladkorne nitke se ne delajo:

Temeljito očistite karamelizator 2, ki je verjetno zlepljen (glejte poglavje »7.3 Čiščenje karamelizatorja«).

Stroj nenadoma ne deluje več:

Morda je bil stroj predolgo v uporabi (glejte poglavje »6.3 Zaščita pred pregrevanjem«), zato se je aktivirala zaščita proti pregrevanju.

V takem primeru takoj iztaknite vtikač in predajte stroj na pregled. Kontaktni podatki so na voljo v »Servisni center«

## 9. Odlaganje odpadkov

---

### 9.1 Naprava

Simbol, prečrtan smetnjak na kolesih pomeni, da je treba proizvod v Evropski Uniji odstraniti v ločene odpadke. To velja za sam produkt in za vse s tem simbolom označene dele pribora. Označeni produkti ne spadajo v normalne gospodinjske smeti, temveč jih je treba oddati na zbirnem mestu za reciklažo električnih in elektronskih naprav. Reciklaža pripomore, da se potrošnja surovin zmanjša in okolje razbremeni. Pri tem obvezno upoštevajte predpise za odstranjevanje v svoji državi.

### 9.2 Embalaža

Glede odlaganja pakirnega materiala, morate spoštovati ustrezne predpise v vaši deželi.



## Garancijski list

---

1. S tem garancijskim listom 2Digit d.o.o. jamči, da bo izdelek v garancijskem roku ob normalni in pravilni uporabi brezhibno deloval in se zavezujemo, da bomo ob izpolnjenih spodaj navedenih pogojih odpravili morebitne pomanjkljivosti in okvare zaradi napak v materialu ali izdelavi oz. po svoji presoji izdelek zamenjali ali vrnili kupnino.
2. Garancijski rok za proizvod je 12. mesecev od dneva nakupa.
3. Kupec je dolžan okvaro javiti pooblaščenemu servisu oz. se informirati o nadaljnih postopkih na zgoraj navedenem elektronskem naslovu. Svetujemo vam, da pred tem natančno preberete navodila o sestavi in uporabi izdelka.
4. Kupec je dolžan pooblaščenemu servisu predložiti garancijski list in račun, kot potrdilo in dokazilo o nakupu.
5. V primeru, da proizvod popravlja nepooblaščen servis ali oseba, kupec ne more uveljavljati zahtevkov iz te garancije.
6. Vzroki za okvaro oz. nedelovanje izdelka morajo biti lastnosti stvari same, in ne vzroki, ki so zunaj proizvajalčeve oz. prodajalčeve sfere. Kupec ne more uveljavljati zahtevkov iz te garancije, če se ni držal priloženih navodil za sestavo in uporabo izdelka ali, če je izdelek kakorkoli spremenjen ali nepravilno vzdrževan.
7. Jamčimo servisiranje in rezervne dele za dobo, ki je minimalno zahtevana s strani zakonodaje.
8. Obrabni deli oz. potrošni material so izvzeti iz garancije.
9. Vsi potrebni podatki za uveljavljanje garancije se nahajajo na dveh ločenih dokumentih (garancijski list, račun).

Prodajalec:  
2Digit d.o.o.  
Gorenjska cesta 24,  
SI-1234 Mengeš